

Bootstyp & Länge					
Beschreibung					
Crosscut	Tri-Radial		Rollsegel	Stagreiter	
Modell der Rollanlage / Hersteller					
UV-Schutz	Ja	Nein		Backbord	Steuerbord
UV-Schutz, Farbe					
Schottholepunkte		Schottschiene		Fixpunkte	
Position		Roof		Deck	
Takelung	Top	9/10	7/8	Typ Saling	Gerade Gepfeilt

Maße in cm

Lp	Max. Vorlieklänge, Wirbel gehisst - Fusschäkel	
I	Wirbel gehisst - Deck	
B	Wirbel gehisst - vord. Ende Schiene *	
SA	Vorstag / Deck - acht. Ende Schiene *	
SY	Vorstag / Deck - vord. Ende Schiene *	
J	Vorstag / Deck - Vorderkante Mast	
R	Schnittpunkt Vorstag / Deck - Halsbeschlagnagel	
K	Halsbeschlagnagel - Einfädler	

* Das Maßband muss außerhalb der Wanten verlaufen

Bei vorhandenem Segel ausfüllen (cm)

Lp	Vorliek	
Lw	Achterliek	
Ld	Unterliek	

Rollrefanlange Profil

Maße in mm

D	Lufftape Ø	
Q	Vorliekkeder Ø	
L	Slot	

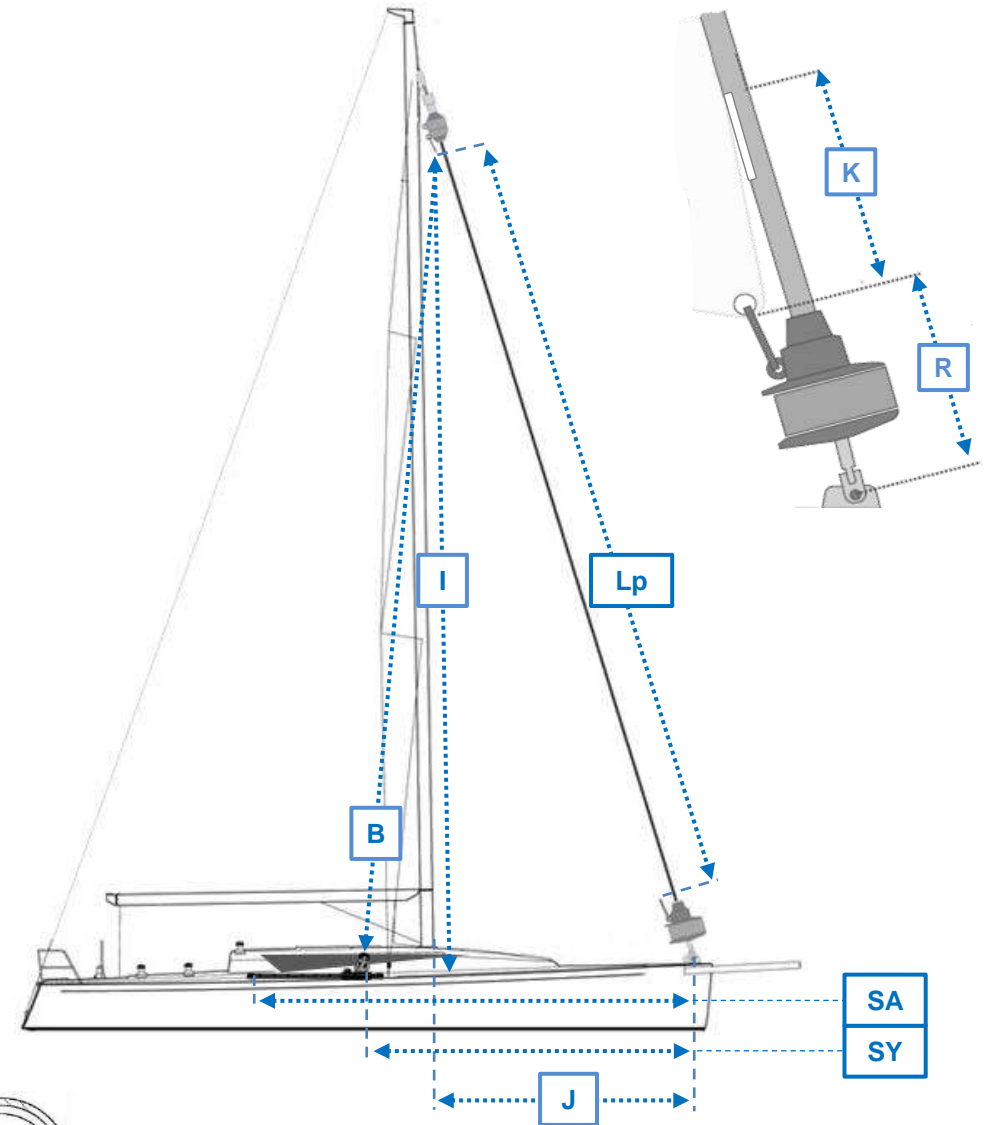
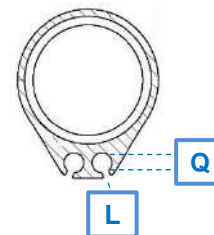

Datum & Unterschrift

